

EQUIPAMENTO DE PURIFICAÇÃO DE ÓLEO

Tecnologia genuína:  Triple R**PRO**ativa
sistemas de purificação de óleo**LIMPEZA DE ÓLEO
DE ALTA EFICIÊNCIA****REMOVE PARTÍCULAS SÓLIDAS,
ÁGUA, BORRA E VERNIZ****MONITORAMENTO ON-LINE DA
CONTAMINAÇÃO POR
PARTÍCULAS SÓLIDAS E ÁGUA**

ECONOMIA E EFICIÊNCIA POR UM MUNDO MELHOR

**DESENVOLVIDO PARA SERVIÇOS DE MANUTENÇÃO****CARACTERÍSTICA**

- Purificador de óleo off-line móvel e compacto.
- Limpeza de óleo ideal em combinação com sistema de monitoramento [ICMBR](#).
- Baixo custo de operação, fácil instalação e manuseio.
- Disponível com 1, 2, 4 ou 6 carcaças.
- Efetua a purificação 3 em 1: remove as (1) **partículas finas** difíceis de remover com filtros de fluxo total, absorve (2) **água** e remove (3) **resíduos de oxidação** do óleo (borra e verniz).

SUSTENTABILIDADE

- Limpeza do óleo com eficiência, atingindo níveis de limpeza NAS 6 => ISO17/15/12 ou mais limpo, remove água à níveis inferiores a 200ppm e estabilizam a condição química do óleo.
- Isso resulta na preservação dos aditivos características de alta performance de lubrificação do sistema.
- A prática comprovou que o controle efetivo da contaminação do óleo aumenta a vida dos componentes do sistema em até 5 vezes.

BENEFÍCIOS

- Aumenta a produtividade e a confiabilidade da máquina.
- Previne falhas e avarias nos equipamentos hidráulicos.
- Maior vida útil de rolamentos, engrenagens, bombas, servos-válvulas, atuadores e outros equipamentos.
- Significativa redução no consumo de óleo e na destinação de resíduos (elementos usados co-processáveis em caldeiras e fornos de cimento como combustível).
- Aumenta a vida dos filtros de fluxo total em até 3 vezes.
- Redução de até 80% dos gastos com manutenção corretiva e paradas não programadas.

APLICAÇÕES TÍPICAS

- Aplicável na limpeza de óleo durante paradas de manutenções preventivas.
- Aplicação em sistemas hidráulicos equipados com bombas sensíveis à contaminação, válvulas proporcionais, servos-válvulas, elementos lógicos e outros componentes.
- Também disponível na versão sob encomenda para a limpeza de diesel S500, S10 e diesel marítimo, fluídos de alta viscosidade ou água glicol.

ESPECIFICAÇÕES TÉCNICAS

Código	EPM4AL100-H-ICM
Viscosidade máxima	Até 100 cSt
LPH (40°)	540 (68 cSt) / 95 (460 cSt)
Potência	200W
Peso L/B	70 kg
IN/OUT	ENTRADA : 3/4" BSP SAÍDA : 1/2" BSP
Quantidade de elementos	4 ELEMENTOS
Dimensões	A:1250 L:530 C:660mm
Dimensões da embalagem	A: 135cm ; L: 700cm ; C : 470cm ;
Filtro de sucção	125 microns
Pressão máxima	5 bar
Elementos	Tamanho :100 Tipo: M - E - X - D - WE
Motor	(220V ou 380/440V) (3F) (60Hz)
NCM	8421.2990
Material	Aço carbono e alumínio
Temperatura máx.	80° graus celsius

* Exemplo de especificação do modelo: **EPM4AL100-H-ICM** : **M** = móvel; **4** = 4x carcaças; **AL100** = modelo da carcaça; **H** = Óleo hidráulico; **ICM** = com ICM.

*Consulte seu representante ou distribuidor Triple R para obter detalhes técnicos e preços.

*Para aplicações especiais entre em contato com o nosso departamento de engenharia.

*Algumas informações podem variar de acordo com a aplicação do cliente.

*Para motores e vazões diferentes favor consultar engenharia.

*A vazão pode variar de acordo com a temperatura, pressão, viscosidade, condição do óleo e dos elementos.

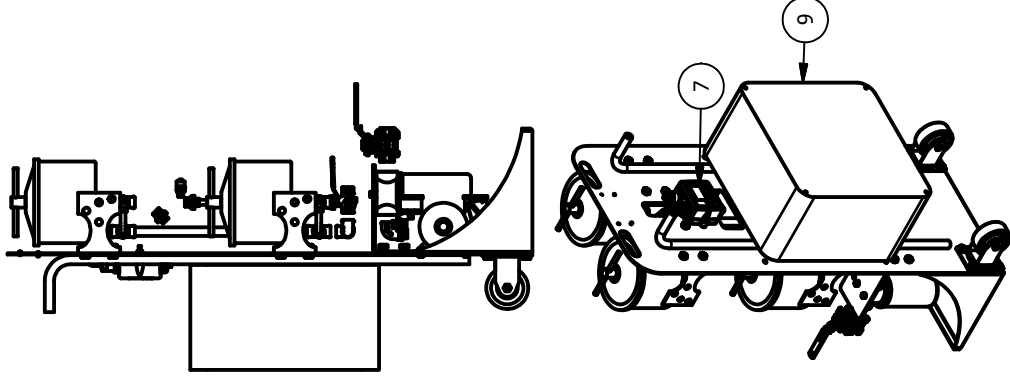
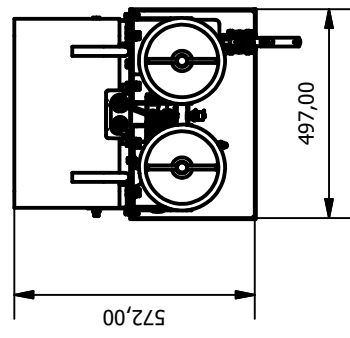
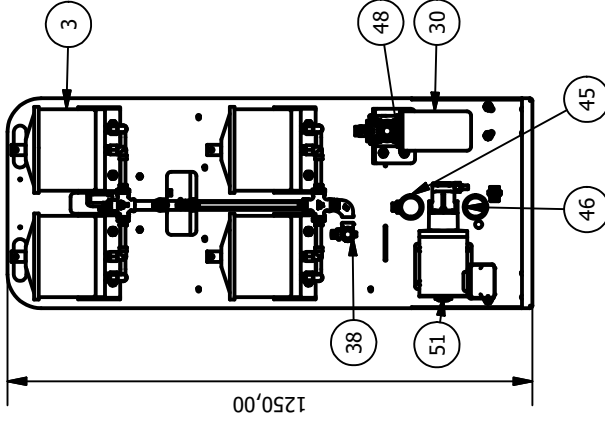

PARTS LIST			
ITEM	QTY	STOCK NUMBER	DESCRIPTION
3	4	TR10450	Purificador de óleo by-pass AL100_120 LPH
7	1	PD1176	Monitorador de contaminação on-line com sensor de umidade, temperatura, display e relés - 1/4BSP -- USB
9	1	PRD03281	Painel para motor de 200W 440V e placa ESP32 com sensor de monitoramento
20	3		Cruzeta 1/2" galvanizada
29	1		Painel de energia e comunicação
30	1	PRD02525	Filtro LB06 de alumínio 1" NPT - meio filtrante 125 micron-válvula by-pass de 2bar-rosca 1/8" NPT ref. LB06A06N125T2T
45	1	PRD03191	Manômetro 52mm 1/4BSP traseira 0/10bar Inox internos
46	1	PRD01150	Inox visor policarbonato glicerina 0/3verde.3/5amar.10verde"Pro Ativa"
48	1	PRD03183	Vacuômetro 52mm-1/4BSP tras-0/76cmHg-Inox-internos latão-visor policarbonato-glicerina-"Pro Ativa"
51	1	1ME200-13 MAVB 380-400-4	Válvula/registo esférico 3/4BSP fêmea inox 316 tripartido passagem plena PTFE 1000PSI com trava para cadeado
			Motobomba de engrenagens 220/380/440V 3F vazão de até 8,1L/min-200W, pressão máxima 5 bar ref.1ME200-12MAVB 380-400-440

DESCRIÇÃO

Equipamento de purificação de óleo 4AL100 para-óleo-hidráulico-com-IGM



DESENHADO POR
Henrique

ESCALA
1 : 21

QTD

DATA
01/11/2022

MATERIAL

CÓDIGO
EPM4AL100-H-ICM

REV.